

**ESPECIFICACIONES**

UNIDAD DE PANTALLA	
Tipo de pantalla	LCD TFT color de 10,4 pulgadas
Resolución	480 x 640 puntos
Rango mínimo	25 m (a un rango de 1/6 MN)
Rango máximo	36 MN
Rango de escalas	NM 1/6, 1/4, 1/2, 3/4, 1, 1.5, 2, 3, 4, 6, 8, 12, 16, 24, 32, 36 km 1/4, 1/2, 3/4, 1, 1.5, 2, 3, 4, 6, 8, 12, 16, 24, 32, 36, 48
Tiempo de precalentamiento	90 segundos
Alimentación	10,2-42 V CC
Consumo de potencia (a velocidad del viento cero)	55 W (aproximadamente)
Rango temperatura de uso	-15°C to +55°C
Formato entrada de datos	NMEA 0183, N+1, AUX, IEC61162-2
Formato de salida de datos	NMEA 0183

UNIDAD ESCANER	
Tipo	radomo de 60 cm
Velocidad de rotación	24, 36, 48 rpm típ.
Ancho del haz horizontal	4° típ.
Ancho del haz vertical	22° típ.
Lóbulo lateral	-22 dB típ.
Rango temperatura de uso	-25°C a +70°C
Rango humedad de uso	Menor del 95% (a 40°C)
Frecuencia	9410 MHz ±30 MHz
Modulación	PON
Potencia de salida de pico	4 kW
Ancho del pulso/ tasa de repetición	80 ns/2160 Hz, 80 ns/1440 Hz, 250 ns/1440 Hz, 350 ns/1440 Hz, 350 ns/720 Hz, 900 ns/720 Hz
Modulador	FET switching
Frecuencia intermedia	60 MHz
Ancho del banda de FI	10 MHz, 3 MHz
Sintonía	Seleccionable Auto/manual
Cable del sistema suministrado	15 m OPC-2341

Todas las especificaciones indicadas, están sujetas a cambios sin previo aviso u obligación.

**Clasificación IP aplicable**

Estándar de protección de ingreso	
Unidad de pantalla	IPX4 (resistencia al agua)
Unidad escaner	IPX6 (Protección contra chorros de agua)

**OPCIONES**

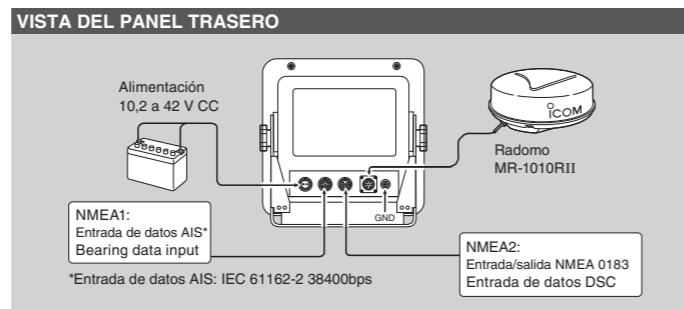
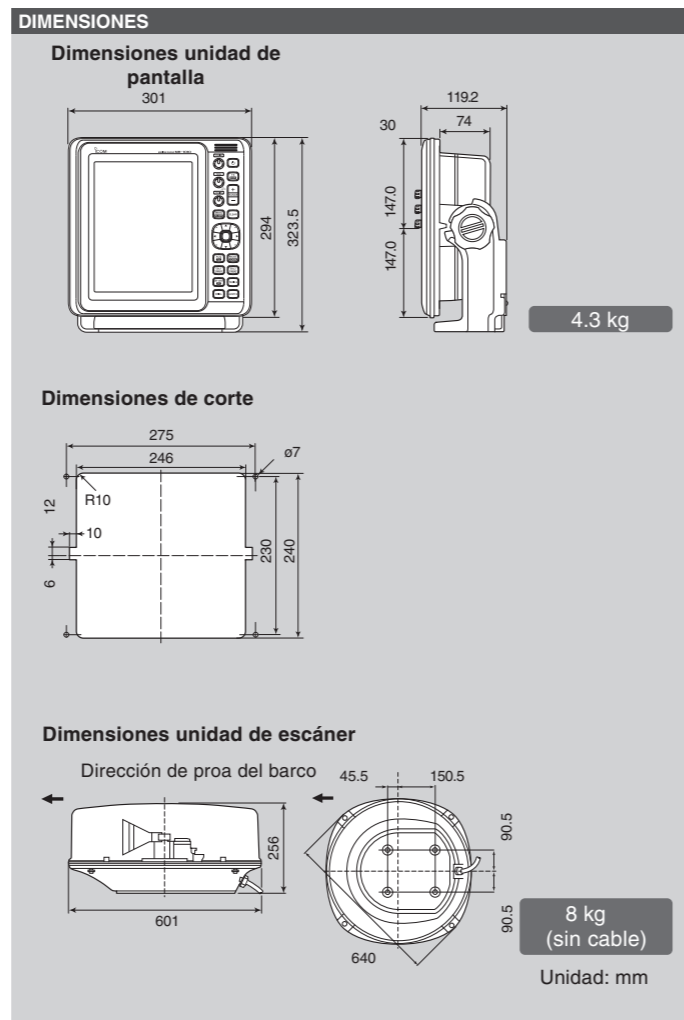

Made in Japan Quality you can trust

**Made in Japan Quality**

Icom has its own manufacturing facilities in Japan. All Icom products are tested to pass rigorous in-house tests as well as environmental tests at the Wakayama Icom plant before shipping.

Icom, Icom Inc. and the Icom logo are registered trademarks of Icom Incorporated (Japan) in Japan, the United States, the United Kingdom, Germany, France, Spain, Russia, Australia, New Zealand and/or other countries.

Icom Inc. 1-1-32, Kamiminami, Hirano-Ku, Osaka 547-0003, Japan Phone: +81 (06) 6793 5302 Fax: +81 (06) 6793 0013 www.icomjapan.com Count on us!

Icom Spain S.L. www.icomspain.com

Su distribuidor local:

www.SailandTrip.com

tfno: 680 283 387



RADAR MARINO

**Gestión de riesgo de colisión con ARPA simplificada e información DSC/AIS**

- Función ARPA simplificada\*
- Función información DSC\*
- Función de superposición AIS\*
- Pantalla TFT color 10,4 pulgadas (480x640 puntos)
- Múltiples idiomas (Inglés, Indonesio, Coreano, Español, Tailandés y Vietnamita)
- Interfaz de usuario intuitivo
- Unidad opcional salida de video
- Rango de observación de 36 MN con radomo de 4 kW de salida

\* Se requiere (requieren) datos externos de demora, velocidad, posición, waypoint, variación, AIS y DSC, cuando utilice estas funciones.



# ARPA simplificada, LCD TFT en color de amplio ángulo de visión y "Made in Japan"

## Funciones de gestión de riesgos de colisión



### Función ARPA (Automatic Radar Plotting Aids) simplificada\*

La función de ARPA simplificada le ayuda a prevenir el riesgo de colisión con otros barcos u objetos. Se pueden rastrear automáticamente hasta cinco objetivos en el eco del radar, cuando un objetivo entra en el área de vigilancia establecida (o se pueden rastrear hasta diez objetivos cuando se configura manualmente). Seleccionando uno de los objetivos, se muestra en la parte inferior de la pantalla, la información de posición, rumbo, velocidad, CPA, TCPA, demora, y distancia, del objetivo. Cuando el objetivo entra dentro de los límites CPA y TCPA, se muestra un mensaje de alarma con un pitido.

\*Necesita datos externos de demora, velocidad y posición.

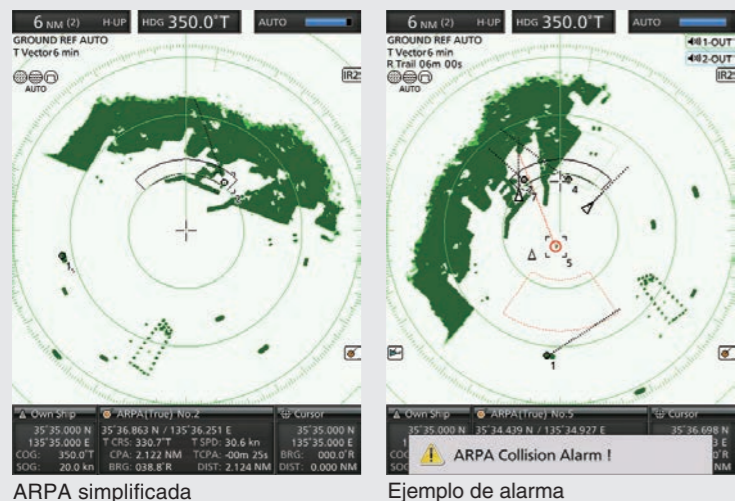

ARPA simplificada

Ejemplo de alarma



### Función información DSC\* (Digital Selective Calling)

Cuando se conecta a una radio DSC y se recibe una llamada DSC, el mensaje recibido se transfiere al MR-1010RII. Hasta 20 mensajes DSC se pueden trazar en el eco del radar. Si la información de una posición MOB se transmite desde transceptor portátil DSC (incluso el Icom IC-M93D), el MR-1010RII puede mostrar el waypoint MOB en el eco del radar, para ayudar en la operación de búsqueda y rescate.

\*Necesita datos externos de demora, posición y DSC.

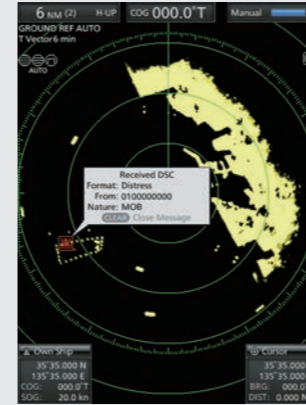

Ejemplo de DSC recibido



### Función de superposición AIS\* (Automatic Identification System)

Cuando está conectado a un dispositivo AIS externo (incluso el Icom IC-M605 y el IC-M506 AIS), hasta 100 iconos de objetivos AIS están superpuestos en el eco del radar. Seleccionando un icono AIS, se muestra en la parte inferior de la pantalla, la información del barco, tal como la clase de AIS, el número MMSI, nombre del barco, curso, velocidad, CPA, TCPA, demora y distancia.

\* Necesita datos externos de AIS, posición y demora.



Ejemplo radio DSC marina de Icom compatible, IC-M605

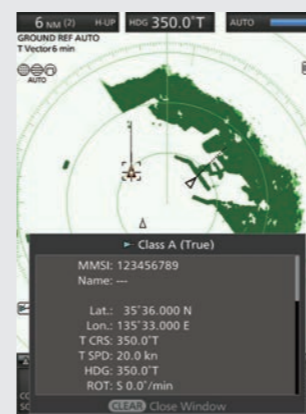

Otra información AIS del barco



RADAR MARINO

# MR-1010RII

## LCD TFT en color con amplio ángulo de visión



La pantalla LCD TFT en color de amplio ángulo de visión ofrece ecos brillantes y vivos, con 16 niveles de intensidad. Con el botón "BRILL" se puede ajustar instantáneamente la intensidad y el color de la pantalla (día, noche y configuración del usuario). Además la función de ocultar información automáticamente amplía los ecos de radar a tamaño completo.

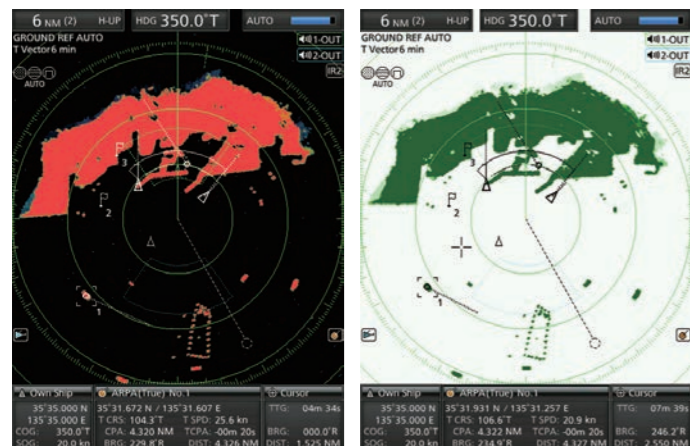

Configuración de noche

Configuración de día

## Interfaz intuitivo de usuario multi-idioma



Se puede seleccionar la configuración de idioma del MR-1010RII en Inglés, Indonesio, Coreano, Español, Tailandés o Vietnamita. La gran tecla de cursor de ocho direcciones proporciona una operación suave incluso con guantes. Se pueden configurar varios ajustes mediante una operación visual intuitiva.



Menú de configuración de color del usuario

Menú inicial

## Unidad salida video opcional



Con una unidad opcional de salida de video, UX-252, el MR-1010RII se puede conectar a una pantalla externa. Se pueden observar los mismos ecos de radar en la unidad principal y en la pantalla externa al mismo tiempo.



Ejemplo salida de video

## Función TLL\* (Target Latitude Longitude)



El MR-1010RII puede marcar puntos con iconos y transferir los datos de posición con sentencias TLL NMEA a otros dispositivos NMEA 0183 como un plotter externo.

\*Necesita datos externos de demora y posición.

## Función estela verdadera\*



La función de estela verdadera cancela el movimiento del propio barco y muestra los verdaderos objetos en movimiento con rastros, mientras que los objetos estáticos no se arrastran.

\*Necesita datos externos de demora y posición.

## Otras características

- Amplia entrada de CC de 10,2-42V para evitar daños por sobretensión
- Dos zonas de alarma programables por el usuario
- Indicación Waypoint\*
- Diseñado, desarrollado y fabricado en Japón.

\* Necesita datos externos de demora, posición y waypoint.